

取付座詳細図 S=1/5

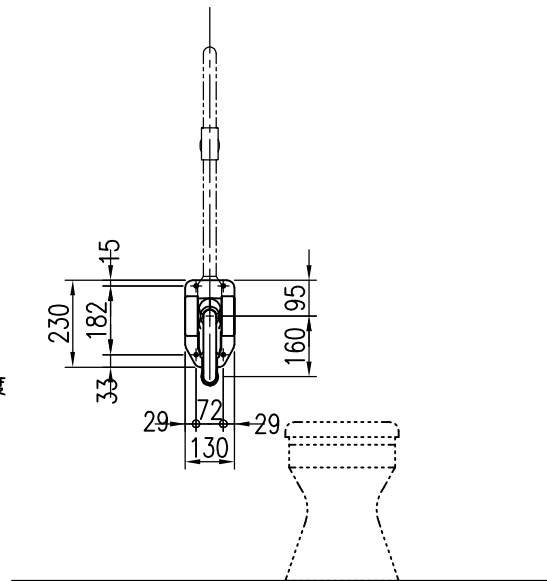

品名	群別	タイプ	図面番号	
カラープロテクトレーリング	ロック付上下開閉式手摺	YMSC-100-5	5S-1105	
経歴	材質 SUS304	縮尺 1/20	仕上 軟質樹脂被覆 (光触媒仕上)	日付 H27.12.1
① H28.11: 取付座詳細図追記	規格			
②	重量			
③				

特記事項

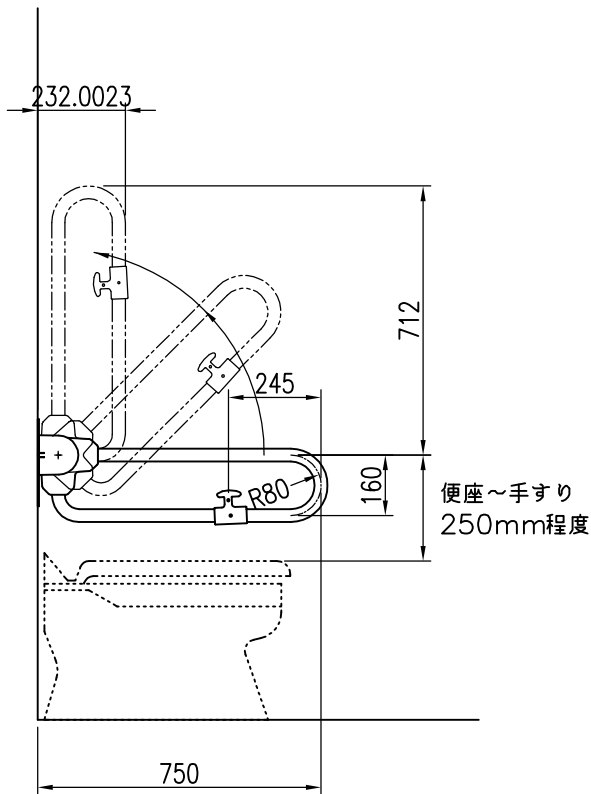
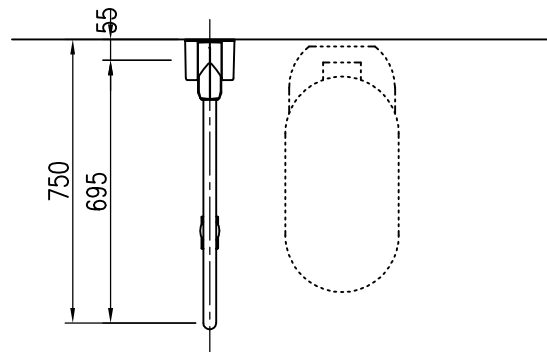
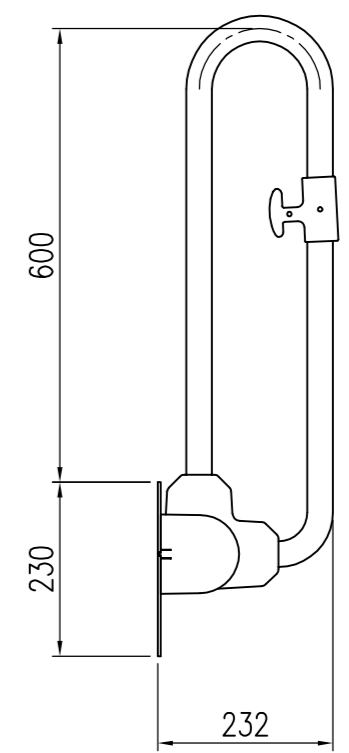
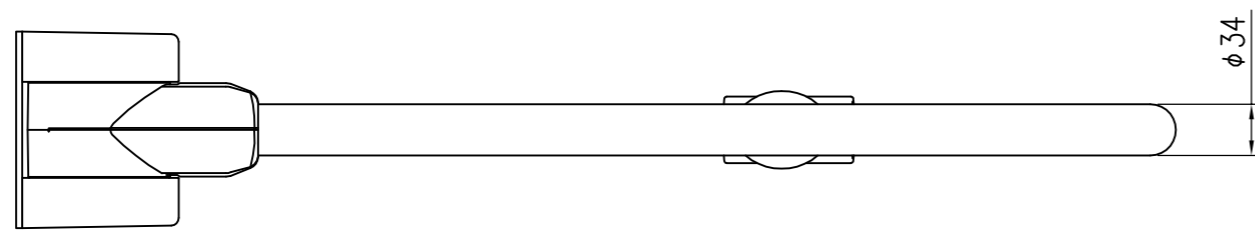

収納時 S=1/10

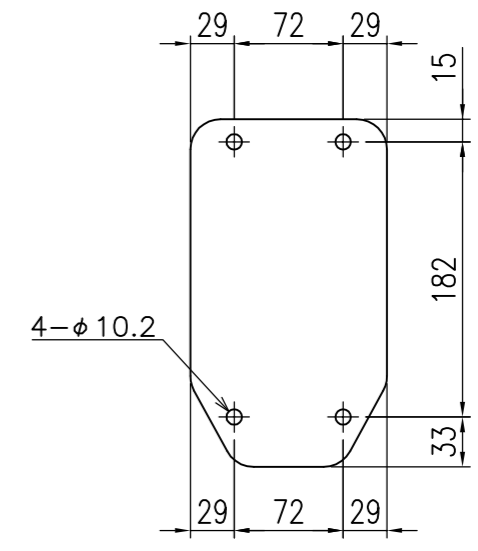
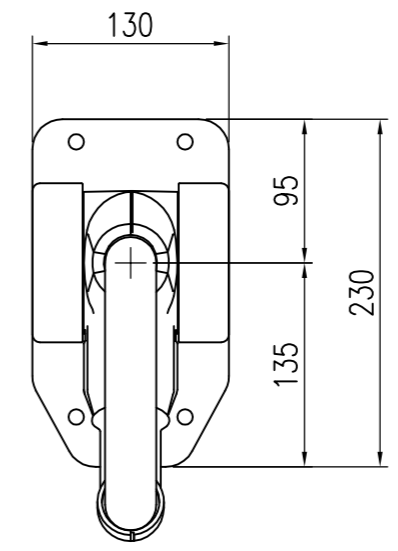
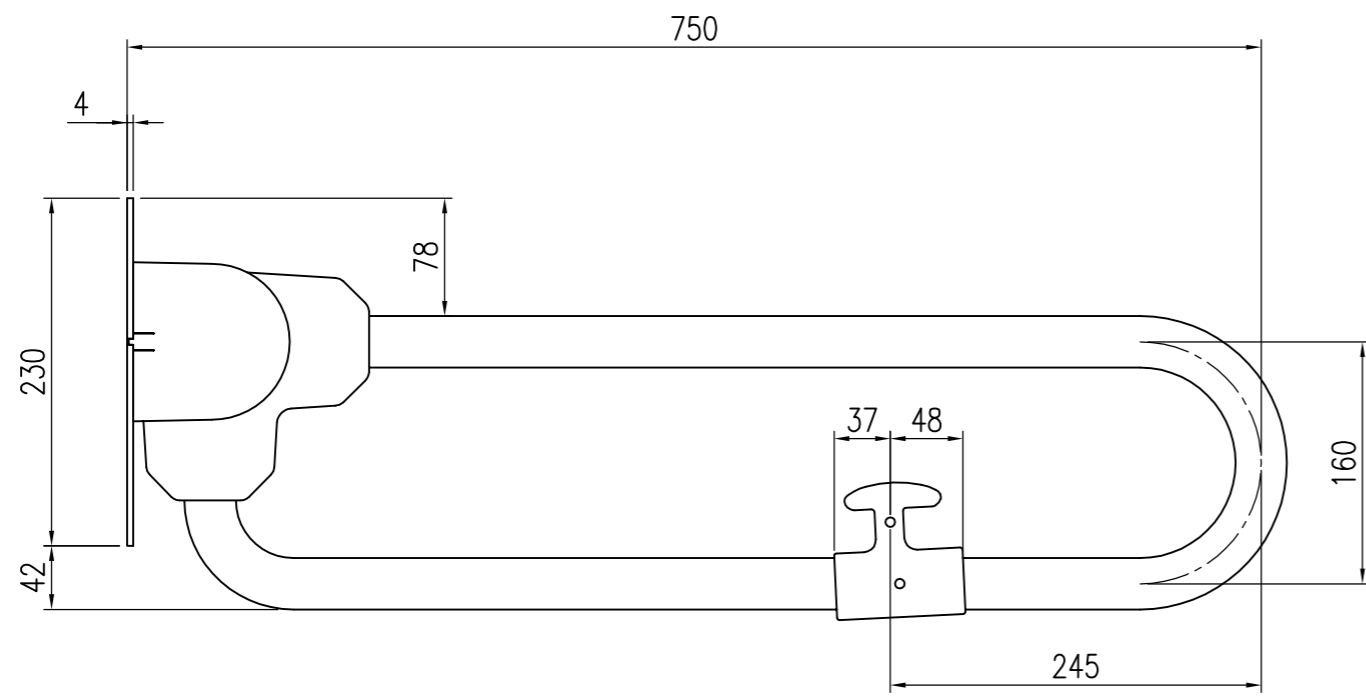

特記事項

材質：手摺…ステンレス+軟質樹脂（光触媒入り）
 ベース…ステンレス レバー・カバー…ABS樹脂

色：手摺…#103（チーク）
 #200（ホワイト）
 #201（ホワイトベージュ）

経歴	品名	群別
△	カラープロテクトレーリング	ロック付上下開閉式手摺
△	タイプ	図面番号
△	YMSC-100-5	5S-1104
材質		
規格		
重量		

縮尺	1/5	仕上	日付
			H27.12.1
ワイエム工業株式会社			